

EVERYSPACE interior

Schiebetürsystem

sliding door system



MADE
IN
GERMANY



Pauli + Sohn

Eigenschaften und ausgewählte Highlights

features and selected highlights



Hochwertige Oberflächen und klare Linien prägen das Design des neuen Schiebetürsystems EVERYSPACE interior. Aber auch die inneren Werte überzeugen. Alle Bauteile werden aus hochwertigen Materialien in Deutschland produziert und sind überaus robust und langlebig. Die Kombination von Design, Qualität und Montagefreundlichkeit wird Sie überzeugen.

High-quality surfaces and clear lines characterize the design of the new EVERYSPACE interior sliding door system. But also the inner values are convincing. All components are made of high-quality materials in Germany and are extremely robust and durable. The combination of design, quality and ease of installation will convince you.



- hochwertig produziert – für lange Haltbarkeit
- Laufschiene aus hochfester Aluminiumlegierung
- Beschlagtechnik und Anbauteile aus massivem hochwertigen Zinkdruckguss
- Laufrollen aus robustem glasfaserverstärkten Polyamid
- optimale Oberflächengestaltung mit durchgehender Optik von der Abdeckkappe bis hin zum Profil
- Oberflächen: Aluminium silberfarbig eloxiert (E6EV1), Aluminium eloxiert Edelstahloptik (E123), Aluminium schwarz eloxiert (E6C35)
- Glasdicke: 8 - 12.76 mm
- mit oder ohne Softstopp verbaubar
- Türflügelgewicht bis 100 kg
- max. Türflügelbreite 1300 mm
- ein- oder zweiflügelige Türen möglich
- modularer Baukasten
- Montage- und wartungsfreundlich

- high quality production - for long durability
- guide rail made of high-strength aluminum alloy
- hardware and accessories made of solid highquality zinc die-cast
- rollers made of durable fiberglass-reinforced polyamide
- optimal surface design with continuous appearance from the profile to the cover cap
- finish: aluminium silver anodized (E6EV1), aluminium anodized stainless steel optic (E123), aluminium black anodized (E6C35),
- glass thicknesses: 8 - 12.76 mm
- can be installed with or without Softstopp
- up to 100 kg door panel weight
- max. door width 1300 mm
- single or double panel doors possible
- modular construction
- easy to install and maintain

Innovative Details machen den Unterschied.

innovative details make the difference.

Die innovative Bodenführung ermöglicht eine nahezu spielfreie Einstellung der Glasstärke. Die Geräusentwicklung wird so enorm reduziert. The innovative floor guide allows for an almost play-free adjustment of the glass thickness. This reduces noise enormously.



für Glas | for glass



für Holz | for wood

Eigenschaften und ausgewählte Highlights

features and selected highlights

Alle sichtbaren Bauteile sowie Funktions-, Anschluss- und Verbindungselemente werden **aus hochwertigen Materialien gefertigt**.

Das System ist besonders sicher und die Funktionsteile wurden verschleißarm und langlebig konzipiert. Die einzigartig wertige Optik rundet den Gesamteindruck ab.

All visible components as well as functional, connecting and fastening elements are **made of high-quality materials**.

The system is particularly safe and the functional parts have been designed to be durable. The unique, high-quality appearance rounds off the overall impression.



Schloss für Glas- und Wandmontage

lock for glass and wall mount

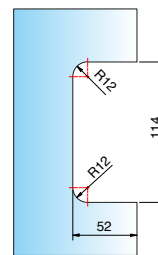
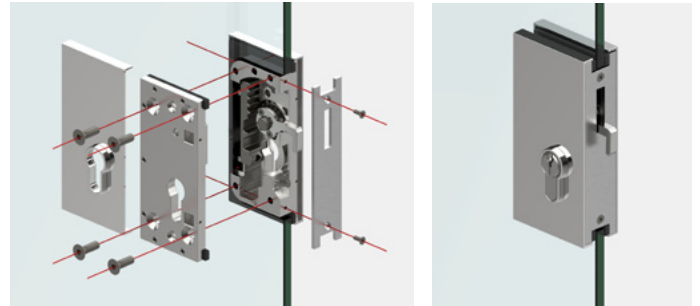

filligraner Schlosskasten 130x63mm für qualitativ hochwertige Kurzzylinder

- **Oberflächen:** mattverchromt (ZN1), glanzverchromt (ZN5), schwarz matt lackiert (ZN35), Edelstahloptik (ZN22)
- **Glasdicken:** 8/8,76/10/10,76/12,76 mm
- verdeckte Klemmbefestigung
- Gegenkasten mit Füllstück erweiterbar und auf die Wand montierbar.

slender lock case 130x63mm for high quality short cylinder

- **surfaces:** matt chrom (ZN1), gloss chrom (ZN5), black matt lacquered (ZN35), stainless steel optic (ZN22)
- **glass thickness:** 8/8,76/10/10,76/12,76 mm
- concealed clamping
- counter box can be extended with filling piece and mounted to the wall.

Elektronisches Schloss

electronic lock

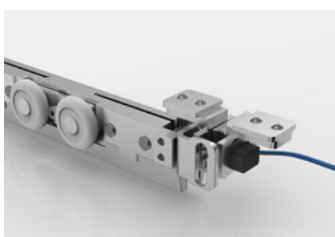
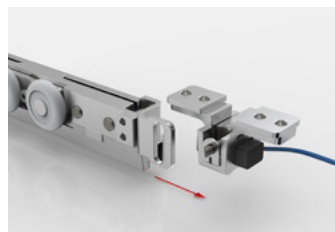
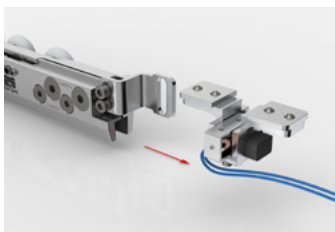

Im Profil integriertes elektronisches Schloss (12V) mit Endanschlagfunktion

- stufenlos verschiebbar, um Bautoleranzen auszugleichen
 - links und rechts verwendbar
 - ansteuerbar durch gängige Smarthome, Steuerungen, Bewegungsmelder, Lichtschranke, Taster, RFID, Fingerprint etc.
 - kein Stromverbrauch im geschlossenen Zustand – nur beim Öffnungsimpuls
- ### electronic lock (12V) integrated in the profile with end stop function
- infinitely adjustable to compensate for construction tolerances
 - can be used on the left or right side
 - can be controlled by common Smarthome, controllers, motion detectors, light barrier, push button, RFID, fingerprint etc.
 - no power consumption in closed state - only during opening impulse

mögliche **Montagearten**
possible **mounting types**



TYP Wandmontage | TYPE wall mounted



ohne Türzarge mit Glastür
without door frame with glass door



mit Türzarge mit Glastür
with door frame with glass door
Zargenmontage | frame mounting
Art.-Nr. | art no. 3448E6C35-3-200



ohne Türzarge mit Holztür
without door frame with wooden door
Holztüradapter | wooden door adapter
Art.-Nr. | art no. 3441VA2-HT

TYP Decken- oder Laibungsmontage | TYPE Decken- oder Laibungsmontage

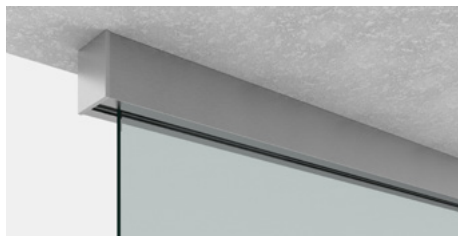

mit Glastür
with glass door



mit Holztür
with wooden door
Holztüradapter | wooden door adapter
Art.-Nr. | art no. 3441VA2-HT



mit Glastür und Seitenteil (auch Holztür möglich)
with glass door and side panel (wooden door also possible)
Seitenteilbefestigung | side panel mounting
Art.-Nr. | art no. 3448E-2

TYP Glasmontage – Art.-Nr. 3446E-6 | TYPE glass mounted – art no. 3446E-6



mit Glastür, Seitenteilbefestigung und Oberlicht
with glass door, side panel fixing and transom



mit Holztür, Seitenteilbefestigung und Oberlicht
with wooden door, side panel fixing and transom
Holztüradapter | wooden door adapter
Art.-Nr. | art no. 3441VA2-HT

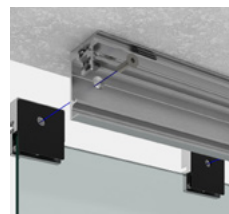

Montage Seitenteil
mounting with side panel



Montage mit Glastür
mounting with glass door

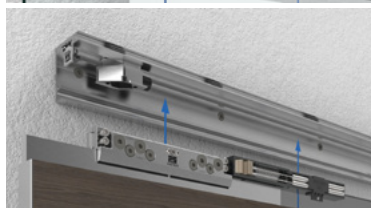
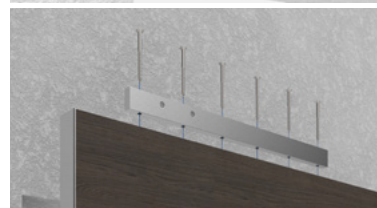
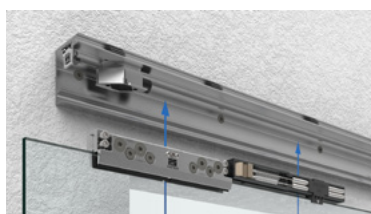

Montage mit Holztür
mounting with wood door



modulares Baukastensystem modular system

Wandmontage wall mounted



3442E-1



3444E-4

Systemerweiterungen system enhancements



Zargenmontage
frame mounting
Art.-Nr. | art no.
3448E6C35-3-200



Holztüradapter optional
wooden door adapter optional
Art.-Nr. | art no.
3441VA2-HT



Softstopp optional
softstopp optional
Art.-Nr. | art no.
3441RAL7016-SSD50 / SSD100

Systemlängen system lengths

2000 mm
2500 mm
3000 mm

Decken- oder Laibungsmontage ceiling or jamb mounting



3443E-11 (+ 1x Seitenteilbefestigung)
(+ 1x side panel mounts)



3444E-4 (+ 2x Seitenteilbefestigung)
(+ 2x side panel mounts)



3445E-12 (+ 2x Seitenteilbefestigung)
(+ 2x side panel mounts)

Systemerweiterungen system enhancements



Seitenteilbefestigung
side panel mounts
Art.-Nr. | art no.
3448E-2



Holztüradapter optional
wooden door adapter optional
Art.-Nr. | art no.
3441VA2-HT



Softstopp optional
softstopp optional
Art.-Nr. | art no.
3441RAL7016-SSD50 / SSD100

Systemlängen system lengths

2000 mm
2500 mm
3000 mm

Glasmontage (alle Sets inkl. Softstopp je Größe) glass mounting (all sets incl. Softstopp per size)



3446E-6 (+ 2x Seitenteilbefestigung)
(+ 2x side panel mounts)



3447E-7 (+ 2x Seitenteilbefestigung)
(+ 2x side panel mounts)

Systemerweiterungen system enhancements



Seitenteilbefestigung
side panel mounts
Art.-Nr. | art no.
3448E-2



Holztüradapter optional
wooden door adapter optional
Art.-Nr. | art no.
3441VA2-HT



Softstopp optional
softstopp optional
Art.-Nr. | art no.
3441RAL7016-SSD50 / SSD100

Systemlängen system lengths

2085 mm
2535 mm
2985 mm



Montage und Aufbau mounting and assembly



Funktion des **Softstopps** function of the **softstopp**

Funktionsweise: Aktivator wird in der Laufschiene befestigt und nimmt die Federn beim Öffnen und Schließen mit.

Operating principle: Activator is fixed in the guide rail and takes the springs with it when opening and closing.

	Türbreite	Softstopp-Variante
	3441 RAL7016-SSD50 ab 725 mm from 725 mm	einseitiger Softstopp für große Türen single softstopp for large doors
	3441 RAL7016-SSD 100 ab 915 mm (in Kombination mit Schwerlastlaufwagen) from 915 mm (in combination with heavy duty roll carriage)	einseitiger Softstopp für große Türen single Softstopp for large doors

Aktivator ist in der Ruhestellung.
activator is in the resting position



Aktivator spannt die Feder, wird ausgehängt
und die Feder bleibt gespannt.
activator loads the spring, is unhooked and the
spring remains loaded.



Montagehinweis:

Beim Einhängen des Türflügels müssen **alle** Federn gespannt sein.

Assembly note:

When hanging the door panels, **all** springs must be loaded.



zusätzliche **Blendenbefestigung** additional **cover mounts**



Magneten am Aktivator
magnets on activator

Montage und Aufbau mounting and assembly

Höhenverstellung height adjustment

Die Höhenverstellung des Türflügels erfolgt mittels eines Exzenters im Laufwagen und kann um ± 3 mm eingestellt werden. Vor dem Einhängen der Tür muss dieser auf null gestellt werden.

The height adjustment of the door panel is done by means of an excenter in the carriage and can be adjusted by ± 3 mm. Before hanging the door, this must be set to zero.

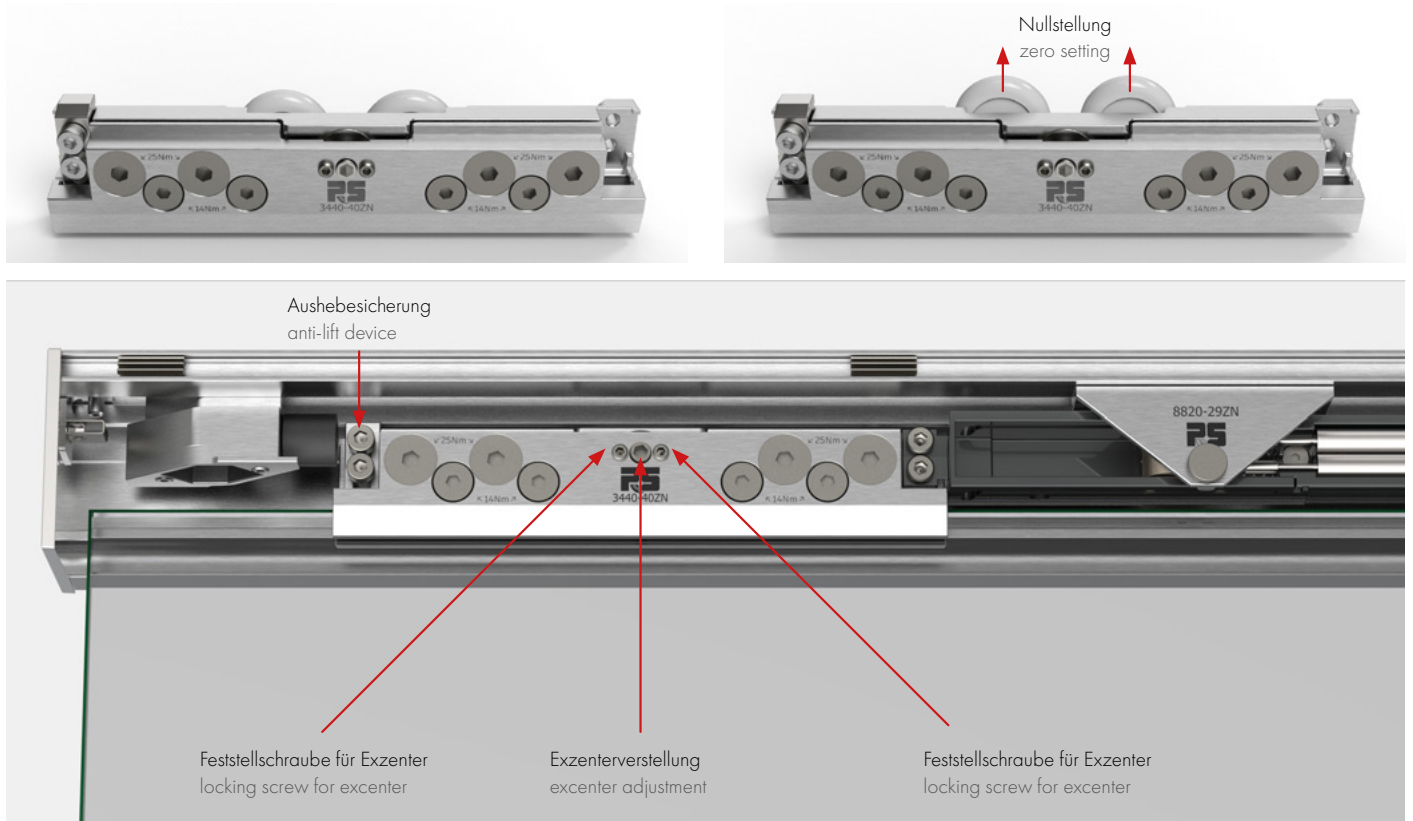

Funktion der **Glasdickenregelung** operation of the **glass thickness regulator**

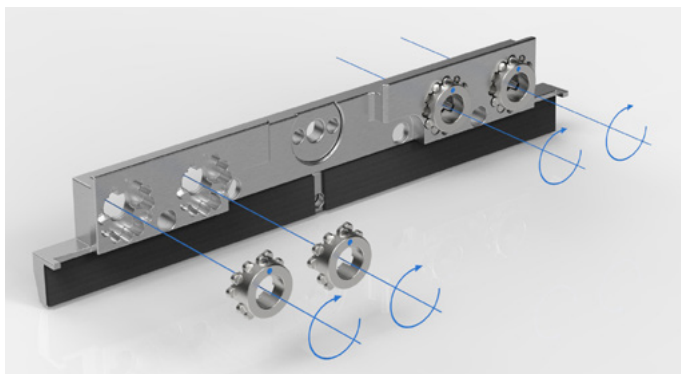

3441 RAL7016-SSD100

Die Regulierung der Glasdicke erfolgt über einen zum Patent angemeldeten Mechanismus (zwei Einstellkronen pro Laufwagen) ohne Austausch von Schrauben oder Einlagen.

- Glasstärken Mono ESG: 8/10/12 mm
- Glasstärken VSG aus ESG: 8,76/10,76/12,76 mm

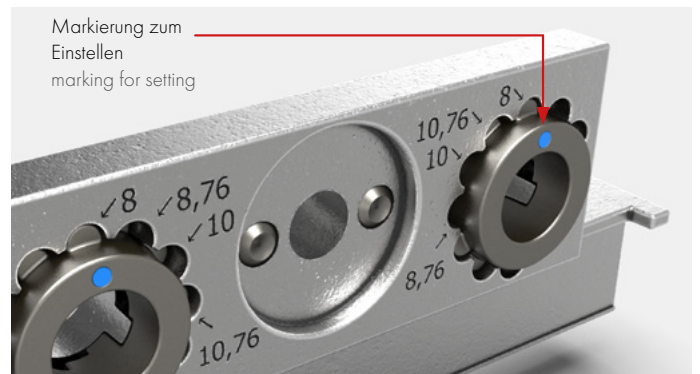

3441 RAL7016-SSD50

With the patent-pending adjustment option, the glass thickness can be easily regulated. (two adjustment crowns per carriage). There is no need to replace inserts or screws.

- glass thicknesses Mono ESG: 8/10/12 mm
- glass thicknesses LSG made of FTG: 8,76/10,76/12,76 mm

PARADISA

STEIN · GLAS · KERAMIK

Paradisa GmbH · Autschachen 41 · CH-8752 Näfels
+41 55 612 46 60 · info@paradisa.ch · paradisa.ch